



ultracomb

Va con vos

ultracomb.com.ar



DESAYUNO

exprimidor



EX 2300

PRECAUCIONES DE SEGURIDAD IMPORTANTES

Cuando utilice su Exprimidor Ultracomb deberá tener en cuenta las siguientes precauciones básicas de seguridad:

- 1** Lea atentamente estas instrucciones antes de utilizar la unidad.
- 2** Mantenga este producto alejado del alcance de los niños. Preste especial atención y tome las debidas precauciones para que este producto sea utilizado únicamente por personas capaces de comprender el riesgo que implica la utilización del mismo. Debe asegurarse que los niños no jueguen con el aparato.
- 3** No haga funcionar la unidad con las manos mojadas.
- 4** Inserte por completo el enchufe en el tomacorriente.
- 5** No utilice este aparato con el cable roto o después de haber verificado un mal funcionamiento. Lleve la unidad al Centro de Servicio Técnico Autorizado cuando el cable de alimentación esté dañado.
- 6** Para evitar el choque eléctrico, no sumerja el cable, enchufe o cualquier otra parte del equipo en el agua. Siempre desenchufe la unidad después de su uso.
- 7** Siempre sostenga el enchufe al desenchufar el cable. Nunca tire del cable.
- 8** Esta unidad es para USO DOMESTICO UNICAMENTE.
- 9** No la utilice a la intemperie.
- 10** En caso de falla, llévelo al servicio técnico autorizado más cercano para que sea examinado y/o reparado.
- 11** No use la fuerza para operar perillas, teclas y botones.
- 12** No exponga el equipo a goteos ni a salpicaduras y no coloque sobre él objetos que contengan líquidos.
- 13** El uso de accesorios no provistos por el fabricante puede ocasionar daños y perjuicios.
- 14** Coloque la unidad sobre una superficie plana y firme, lejos de cualquier fuente de calor. No la utilice donde reciba luz solar directa o exista exceso de polvo, calor, frío o humedad.
- 15** Evite que el cable cuelgue del borde de una mesa, tome contacto con bordes filosos o superficies calientes.
- 16** Apague siempre la unidad antes de cambiar los accesorios.
- 17** No haga funcionar el equipo cuando aparezcan daños notorios sobre partes eléctricas activas.
- 18** No abra la carcasa, ya que puede causar daños al equipo o choque eléctrico.

ADVERTENCIA:

La reparación del artefacto debe hacerla solamente personal técnico autorizado.

Nunca utilice este aparato para otros fines no especificados en este manual.

Verifique que el voltaje indicado coincida con el voltaje local.

Guarde este manual para futuras referencias.





DATOS TÉCNICOS

Modelo: EX-2300- **Características:** 230V ~ 50Hz - 120W KB=2'

DESCRIPCION DE LAS PARTES

- A. Tapa
- B. Conos exprimidores
- C. Filtro
- D. Pico vertedor con traba anti goteo
- E. Eje
- F. Cuerpo Motor

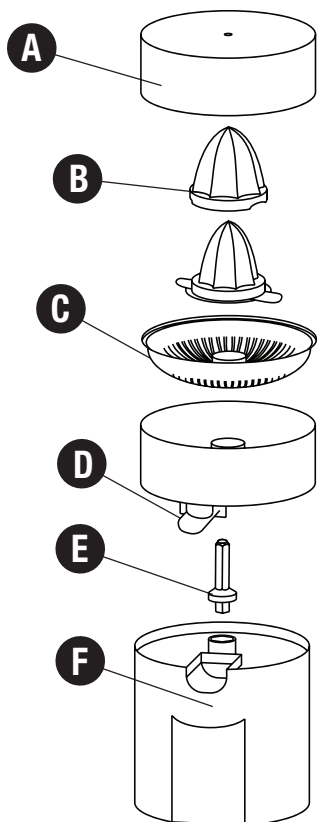

ANTES DEL PRIMER USO

Antes de utilizar por primera vez el exprimidor, limpie la tapa, los conos y el filtro en agua templada con jabón líquido.

Para desmontar el exprimidor proceda de la siguiente manera:

- Quite la tapa y separe los conos del filtro tirando de ellos hacia arriba.
- Para el montar el exprimidor proceda de manera inversa al desmontaje.



USO

Desenrolle el cable y conéctelo a la red eléctrica.

Corte el cítrico por la mitad y colóquelo sobre el cono exprimidor.

Presione suavemente sobre el cono y el exprimidor se pondrá en marcha automáticamente y el zumo caerá por el pico vertedor.

Cuando deje de presionar sobre el cono, el exprimidor parará.

Si va a extraer una cantidad considerable de zumo, es aconsejable que limpie el filtro cuando la pulpa se acumule en él.

De todas formas no haga trabajar el aparato en forma continua durante períodos superiores a 2 minutos.



LIMPIEZA

La tapa, los conos y el filtro lávelos en agua templada con jabón líquido.

Se recomienda limpiarlos inmediatamente después de su uso, ya que la pulpa al secarse queda más adherida y resulta más difícil de eliminar.

El cuerpo motor debe limpiarse con un paño húmedo. No lo sumerja en agua ni lo ponga bajo la canilla.



EXPLICACIÓN DE LOS SÍMBOLOS



El signo de exclamación dentro del triángulo equilátero intenta alertar al usuario de la presencia de instrucciones operativas y de mantenimiento importantes en texto que acompaña este producto.



El relámpago con cabeza de flecha dentro de un triángulo equilátero intenta alertar al usuario de la presencia de "tensiones peligrosas" no aisladas, dentro del producto, que pueden ser de suficiente magnitud como para constituir un riesgo de descarga eléctrica para las personas.



EXPRIMIDOR

Modelo: EX-2300

Tensión Nominal: 230V ~ 50Hz

Consumo: 120W

Origen: China

.....
DATOS Y ESPECIFICACIONES SUJETOS A
MODIFICACIÓN SIN AVISO PREVIO
.....

IMPORTA, DISTRIBUYE Y GARANTIZA
FIRST RATE S.A.

(C1003ABH) RECONQUISTA 336
PISO 6 OF. 65 CABA - ARGENTINA
Tel: (54-11) 6379-4100 y 3526-0003



ultracomb

Va con vos



/ultracomb



/mundoultracomb



/ultracomb